



# OSMEKA UZ 0710 / 0910

## Universalzerkleinerer

### LIEFERUMFANG:

- ▶ Maschinengestell
- ▶ Rotor
- ▶ Messer und Gegenmesser
- ▶ Lochsieb
- ▶ Aufsatz
- ▶ Antriebseinheit
- ▶ Absauganschluss
- ▶ Schaltschrank
- ▶ SPS-Steuerung

### ZUSATZAUSSTATTUNG:

- ▶ Deckel
- ▶ Trichtervergrößerung
- ▶ Metallabscheider
- ▶ Austragung über Band oder Schnecke
- ▶ Trogkettenförderer zur Silobefüllung
- ▶ Hebe- und Kippvorrichtung zur Maschinenbefüllung

### TECHNISCHE DATEN:

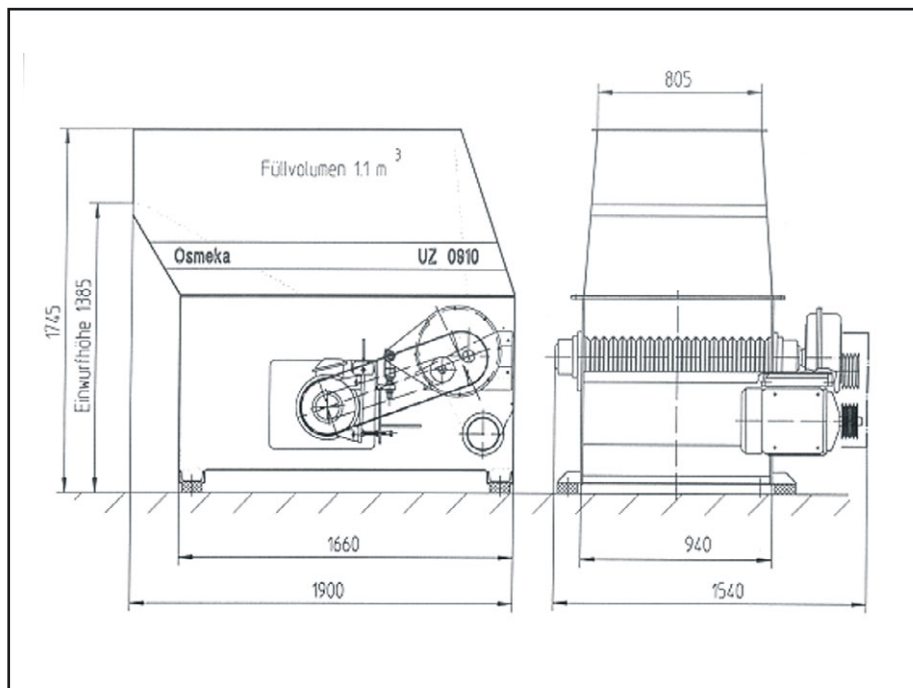

Type		UZ 0710	UZ 0910
Rotor-Drehzahl	U/min	98	98
Füllvolumen	m <sup>3</sup>	0,7	1,1
Schachtöffnung	mm	600x1200	800x1400
Einwurfhöhe	mm	1385	1385
LxBxH	mm	1600x1325x1745	1900x1540x1745
Gewicht	t	0,8	1,3
Antriebsleistung	kW	11/16/18,5	15/18,5/22
Messerzahl		15 Messer 1 Gegenmesser	15 Messer 1 Gegenmesser
Lochsieb	mm	15x15	15x15
Rotor-Durchmesser	mm	250	250
Motorausstattung		400V, 50Hz, 3Ph, IP 54	400V, 50Hz, 3Ph., IP 54
Lärmpegel	dB/A	<85	<85
Abgabeleistung max	kg/h	100-500	200-800

Masur Energiesysteme GmbH, Lüttmannstraße 29, 48477 Hörstel

eMail: info@masur-energiesysteme.de, Telefon: (+49) 54 59/93 31 - 0, Telefax: (+49) 54 59/93 31 - 10