

# MASUR RUSTICUS 10

## Kompaktzerkleinerungsmaschine

Neue Maschine, kurzfristig lieferbar

- ▶ großer Fülltrichter
- ▶ geräuscharmer Betrieb
- ▶ SEW Industriegetriebe
- ▶ wartungsamer Betrieb
- ▶ hohe Durchsatzleistung
- ▶ optimierte Schneidengeometrie
- ▶ automatischer Wechsel zwischen zwei Vorschubgeschwindigkeiten
- ▶ Ausstellungsmaschine mit Sonderlackierung



Hydraulikaggregat untergebracht unter dem Fülltrichter: geschützt und gut zugänglich



Hydraulikzylinder für Vorschubkasten



SEW Industriegetriebe und Rotorlager

# MASUR RUSTICUS 10

## Kompaktzerkleinerungsmaschine

### Lieferumfang:

- ▶ Antriebseinheit 30kW
- ▶ Schneidwerk und Vorschubkasten
- ▶ Lochsieb
- ▶ 2 Vorschubgeschwindigkeiten
- ▶ Hydraulikaggregat
- ▶ großer Fülltrichter
- ▶ Schaltschrank IP54
- ▶ 1 Jahr Garantie

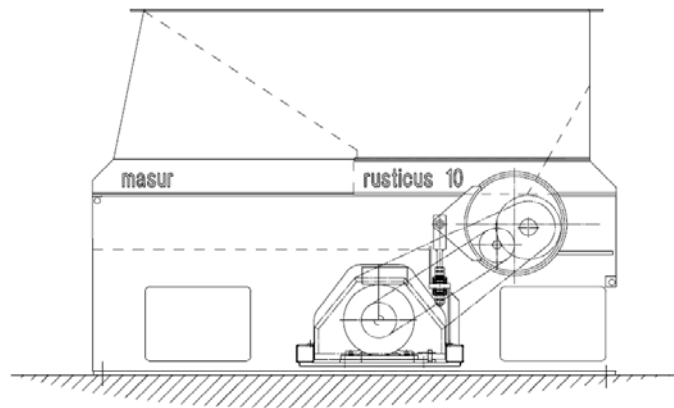

### Optional:

- ▶ Absauganschluss
- ▶ Späneabtransport
- ▶ Materialzuführung
- ▶ Metallabscheidung
- ▶ etc.

### Technische Daten:

#### MASUR RUSTICUS 10

▶ Hersteller	Name	Masur
▶ Baujahr	Jahr	2009
▶ Abmaße (LxBxH)	mm	ca. 3070x2300x2090
▶ Füllvolumen	m <sup>3</sup>	ca. 2,1
▶ Antriebsleistung	kW	30
▶ Rotordurchmesser	mm	370
▶ Rotordrehzahl	U/min	ca. 100
▶ Hydraulik	kW	2,6/3,1 (polumschaltbar)
▶ Durchsatz	m <sup>3</sup> /h	abhängig von Material und Granulatgröße ca. 6
▶ Lochsieb	mm	18x18 oder nach Absprache
▶ Messer/Gegenmesser	Stck.	44 / 1 (Gegenmesser besteht aus 2 Teilen)
▶ Gewicht	Kg	ca. 4500